

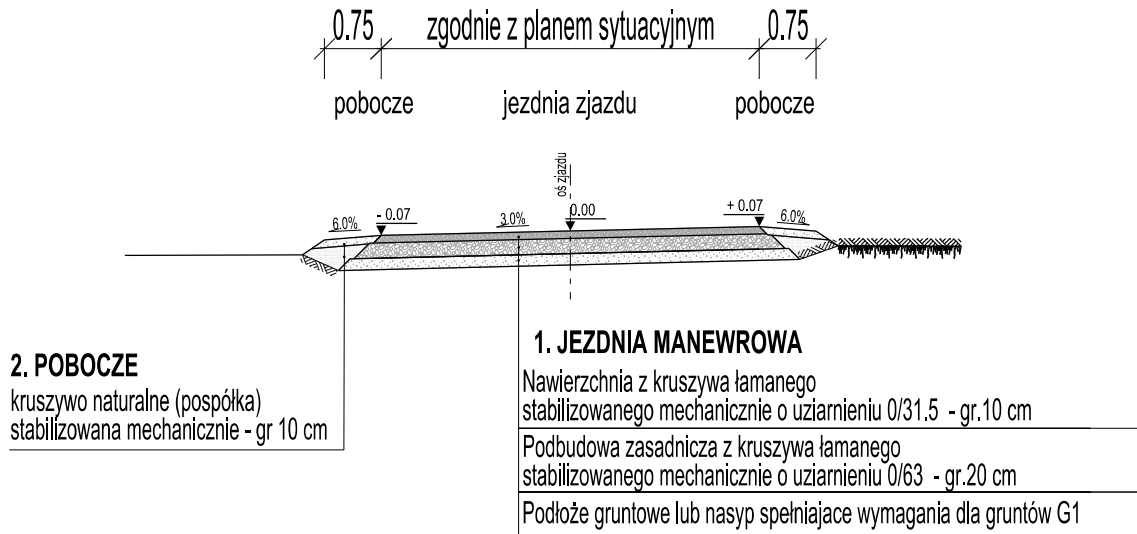

PRZEKROJE NORMALNE ZJAZDU

PRZEKRÓJ A - A

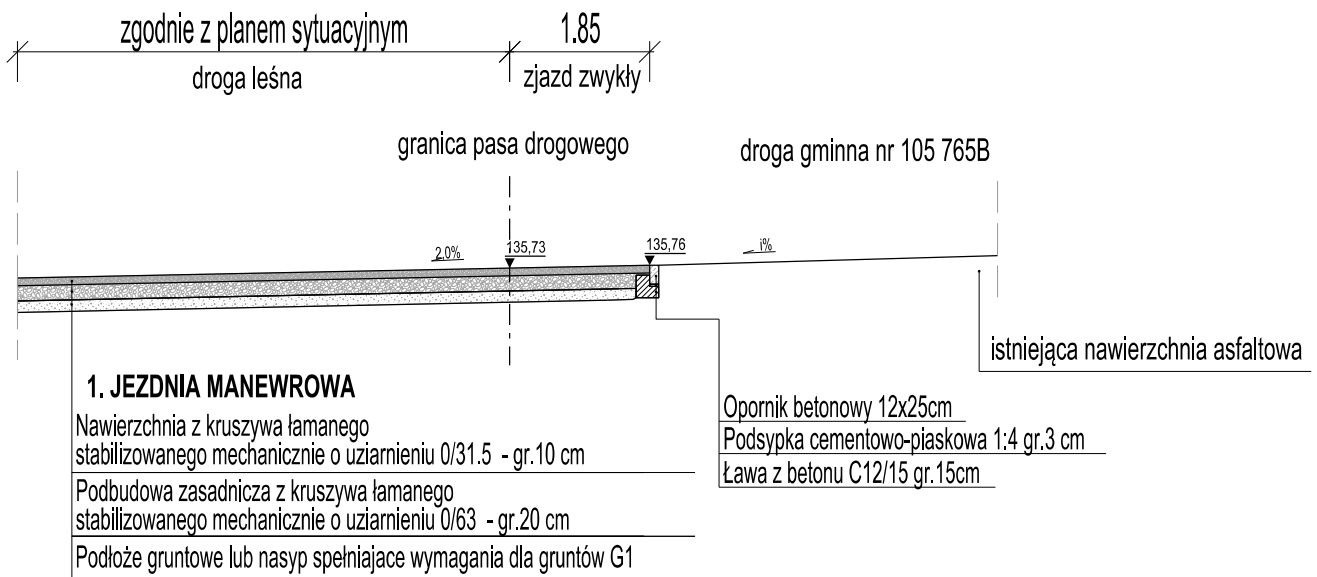

PRZEKRÓJ B - B



INWESTOR		 Państwowe Gospodarstwo Leśne Lasy Państwowe Nadleśnictwo Łomża ul. Nowogrodzka 60, 18-400 Łomża	
JEDNOSTKA PROJEKTOWA		 Zespół Składnica Lasów Państwowych w Siedlcach ul. Kazimierzowska 9, 08-110 Siedlce	
NAZWA OPRACOWANIA		"BUDOWA ZJAZDU ZWYKŁEGO Z DROGI GMINNEJ NR105765B DO SKŁADNICY DREWNA NA TERENIE DZ. EW. NR 23/3 W LEŚNICTWIE JEDNACZEWO"	
NAZWA I ADRES / LOKALIZACJA OBIEKTU BUDOWLANEGO		Działka nr ew. 23/2 Obręb Stare Kupiski Powiat Łomżyński	
NAZWA RYSUNKU		Przekroje normalne	
STANOWISKO	IMIĘ I NAZWISKO	NR UPRAWNIEN	PODPIS
Projektant	mgr inż. Mateusz Dębniak	MAZ/0471/PWBD/16	
Asystent Projektanta	mgr inż. Mateusz Grutzmacher		
Asystent Projektanta	mgr inż. Paweł Sulej		
Asystent Projektanta	mgr inż. Łukasz Śliwka		
Asystent Projektanta	mgr inż. Katarzyna Kakietek		
STADIUM			PROJEKT TECHNICZNY
BRANŻA			DROGI
SKALA			1:100
DATA			08.2025
NR RYSUNKU			4.0